



ΕΛΛΗΝΙΚΗ ΔΗΜΟΚΡΑΤΙΑ

Κέρκυρα, 26-2-2018
Αρ. Πρωτ.:ΔΤΥ/711/φ. 39-17**ΙΟΝΙΟ ΠΑΝΕΠΙΣΤΗΜΙΟ**
Δ/ΝΣΗ ΤΕΧΝΙΚΩΝ ΥΠΗΡΕΣΙΩΝ
ΤΜΗΜΑ ΕΚΤΕΛΕΣΗΣ ΕΡΓΩΝ**ΕΡΓΟ: «ΜΕΤΑΤΟΠΙΣΗ ΠΕΡΙΦΡΑΞΗΣ ΟΙΚΟΠΕΔΟΥ Ι.Π. ΕΠΙ ΤΗΣ ΟΔΟΥ Ι. ΘΕΟΤΟΚΗ 72»****ΦΟΡΕΑΣ: ΙΟΝΙΟ ΠΑΝΕΠΙΣΤΗΜΙΟ****CPV: 44112000-8**
ΧΡΗΜ. : ΠΔΕ 2014ΣΑΕ54600031
«Επισκευή και διαρρύθμιση ακινήτων για την κάλυψη στεγαστικών αναγκών του Ι.Π.»**ΧΡΗΣΗ: 2018** **ΑΝΑΡΤΗΤΕΟ ΣΤΟ ΔΙΑΔΙΚΤΥΟ****ΠΡΟΚΗΡΥΞΗ ΣΥΝΟΠΤΙΚΟΥ ΔΙΑΓΩΝΙΣΜΟΥ****Το Ιόνιο Πανεπιστήμιο**

Προκειμένου να προβεί σε μετατόπιση της υπάρχουσας περίφραξης στην βορειοδυτική πλευρά (αδιέξοδη οδός) του οικοπέδου του Ιονίου Πανεπιστημίου επί της οδού Ι. Θεοτόκη, στο οποίο στεγάζονται η Κεντρική Βιβλιοθήκη, η Κεντρική Διοίκηση και τα Τμήματα Ιστορίας και Αρχαιολογίας- Βιβλιοθηκονομίας- Μουσειολογίας και έχοντας υπόψη:

1. Τις διατάξεις του άρθρου 117 του Ν. 4412/2016 (Α' 147) «Δημόσιες Συμβάσεις Έργων, Προμηθειών και Υπηρεσιών» (προσαρμογή στις Οδηγίες 2014/24/ΕΕ και 2014/25/ΕΕ)
2. Τις διατάξεις του β' εδαφίου της παραγράφου 1 του άρθρου 83 του Ν. 2362/1995 (ΦΕΚ 247 Α/27-11-1995) «Περί Δημοσίου Λογιστικού, ελέγχου δαπανών του Κράτους και άλλες διατάξεις», όπως αντικαταστάθηκε με το Ν. 4270/2014
3. Την αριθμό 5/12-1-2018 Έγκριση Δόμησης και στη συνέχεια την αρ.13/25-1-2018 Άδεια Δόμησης «Μετατόπιση περίφραξης οικοπέδου Ι.Π.» που εκδόθηκε από τη Δ/νση Υπηρεσίας Δόμησης του Δήμου Κέρκυρας
4. Την από 14-2-2018 (9^η Συνεδρίαση της Συγκλήτου του Ι.Π. ακαδημαϊκού έτους 2017-2018) Απόφαση της Συγκλήτου για την έγκριση διενέργειας Συνοπτικού Διαγωνισμού για την ανάθεση εργασιών μετατόπισης περίφραξης οικοπέδου Ι.Π. επί της οδού Ι. Θεοτόκη 72,
5. Το γεγονός ότι η δαπάνη ύψους 6.950,20 €, συμπεριλαμβανομένου 24% ΦΠΑ, θα βαρύνει το έργο με ενάρθμο 2014ΣΑΕ54600031 «Επισκευή και διαρρύθμιση ακινήτων για την κάλυψη στεγαστικών αναγκών του Ι.Π.» του ΠΔΕ

Προκηρύσσει

Συνοπτικό διαγωνισμό για το έργο «**Μετατόπιση περίφραξης οικοπέδου Ι.Π. επί της οδού Ι. Θεοτόκη 72**», ενδεικτικού συνολικού προϋπολογισμού **6.950,20 €** συμπεριλαμβανομένου του Φ.Π.Α. 24%, με κριτήριο την χαμηλότερη τιμή προσφοράς, για την

ανάθεση του παραπάνω έργου, σύμφωνα με την από 28/09/17 Τεχνική Έκθεση και καλεί τους ενδιαφερομένους έως και την **Δευτέρα 12/3/2018** και ώρα **14.30**, να υποβάλλουν σε σφραγισμένο φάκελο την προσφορά τους, στην Υπηρεσία Πρωτοκόλλου του Ιονίου Πανεπιστημίου (Ιωάννη Θεοτόκη 72/ ισόγειο, Κεντρική Διοίκηση).

Ο διαγωνισμός και η αποσφράγιση των προσφορών θα γίνει από την ορισθείσα με την 14-2-2018 (9^η Συνεδρίαση της Συγκλήτου του Ι.Π.), Επιτροπή Διεξαγωγής του διαγωνισμού στις **13/3/2018**, ημέρα **Τρίτη** και ώρα **09.00 πμ** στα γραφεία της Κεντρικής Διοίκησης του Ιονίου Πανεπιστημίου, στην Ιωάννη Θεοτόκη 72.

Αν για οποιονδήποτε λόγο δεν διεξαχθεί ο διαγωνισμός την προαναφερθείσα ημερομηνία, ή αν διεξαχθεί μεν και δεν κατατεθεί καμιά προσφορά, θα διενεργηθεί σε νέα ημερομηνία, που θα καθορίσει με πράξη της η Διεύθυνση Τεχνικών Υπηρεσιών και την οποία θα γνωστοποιήσει στην ιστοσελίδα του Πανεπιστημίου www.ionio.gr, πέντε (5) τουλάχιστον εργάσιμες ημέρες πριν από τη νέα ημερομηνία. Η ίδια διαδικασία μπορεί να επαναληφθεί και δεύτερη φορά με τους ίδιους όρους και προϋποθέσεις.

Οι ενδιαφερόμενοι θα υποβάλλουν φάκελο συμμετοχής στον οποίο θα περιέχονται:

-Φωτοαντίγραφο του πτυχίου της αντίστοιχης δυναμικότητας, ανάλογα με την κατηγορία των εργασιών, που πρέπει να είναι εμπειροτεχνικό των μητρώων της Νομαρχίας ή Α1 ή Α2 ή 1^{ης} τάξης ΜΕΕΠ, ή Κ/Ξ αυτών, κατηγορίας ΟΙΚΟΔΟΜΙΚΩΝ
-Σφραγισμένος φάκελος Οικονομικής Προσφοράς

Οι προσφορές καταχωρούνται από την επιτροπή σε πρακτικό και ισχύουν για εξήντα (60) ημέρες από την ημέρα του διαγωνισμού.

Κριτήριο κατακύρωσης η πλέον συμφέρουσα από οικονομικής άποψης προσφορά βάσει τιμής (χαμηλότερη τιμή).

Δικαίωμα ενστάσεων επί της απόφασης κατακύρωσης δίνεται εντός πέντε (5) εργάσιμων ημερών από την κοινοποίηση της απόφασης στους προσφέροντες, εκτός του προσωρινού αναδόχου.

Η υπογραφή του συμφωνητικού θα γίνει εντός είκοσι (20) ημερών από την κοινοποίηση σχετικής έγγραφης ειδικής πρόσκλησης στον ανάδοχο, με την προσκόμιση της «εγγύησης καλής εκτέλεσης» ύψους 5% επί της αξίας της σύμβασης προ Φ.Π.Α. Η ανωτέρω εγγύηση θα επιστραφεί με τη λήξη του χρόνου εγγυήσεως που ορίζεται σε **έξι (6) μήνες**.

Για την εκτέλεση του έργου δίνεται συνολική προθεσμία **σαράντα (40)** ημερών από την υπογραφή της σύμβασης.

Το ως άνω έργο θα κατασκευαστεί σύμφωνα με την τεχνική περιγραφή (Παράρτημα Ι).

Η δαπάνη για την εκτέλεση των ανωτέρω εργασιών θα βαρύνει το έργο με ενάρθμο 2014ΣΑΕ54600031 «Επισκευή και διαρρύθμιση ακινήτων για την κάλυψη στεγαστικών αναγκών του Ι.Π.» του Προϋπολογισμού Δημοσίων Επενδύσεων.

Η πληρωμή της δαπάνης θα γίνει αφού συνταχθεί πρωτόκολλο καλής εκτέλεσης των εργασιών.

Τον ανάδοχο Ε.Δ.Ε. βαρύνουν όλες οι νόμιμες εισφορές, κρατήσεις καθώς και αυτές υπέρ τρίτων που ισχύουν κατά το χρόνο υποβολής της προσφοράς ανάλογα με το αντικείμενο της σύμβασης και την πηγή χρηματοδότησης.

Οι ενδιαφερόμενοι μπορούν να πάρουν πληροφορίες και έντυπα για την υποβολή προσφοράς στο διαγωνισμό από την Διεύθυνση Τεχνικών Υπηρεσιών του Ι.Π. (Νέο Κτίριο, Ιωάννου Θεοτόκη 72, ισόγειο κτιρίου) τις εργάσιμες ημέρες και ώρες από **10.00 -12.00** (τηλ. 26610 87652, 87650).

Οι ενδιαφερόμενοι μπορούν να προμηθεύονται ηλεκτρονικά τα τεύχη δημοπράτησης από την ιστοσελίδα του Ι.Π. www.ionio.gr.

Η υποβολή προσφοράς αποτελεί τεκμήριο ότι ο διαγωνιζόμενος έχει λάβει πλήρη γνώση των όρων εκδήλωσης ενδιαφέροντος και γνωρίζει πλήρως τις συνθήκες εκτέλεσης του έργου.

Μετά την αξιολόγηση των προσφορών, ο προσφέρων, στον οποίο πρόκειται να γίνει η ανάθεση, να υποβάλει στη Δ/νση Τεχνικών Υπηρεσιών τα κάτωθι αναφερόμενα δικαιολογητικά:

1. Απόσπασμα ποινικού μητρώου ή ισοδύναμου εγγράφου αρμόδιας διοικητικής ή δικαστικής αρχής της χώρας εγκατάστασής του, έκδοσης του τελευταίου τριμήνου πριν από την κοινοποίηση της ως άνω έγγραφης ειδοποίησης, από το οποίο να προκύπτει, ότι δεν έχει καταδικασθεί με αμετάκλητη δικαστική απόφαση, για:

- α) συμμετοχή σε εγκληματική οργάνωση, όπως αυτή ορίζεται στο άρθρο 2 παράγραφος 1 της κοινής δράσης της 98/773/ΔΕΥ του Συμβουλίου (ΕΕ L 351 της 29.1.1998, σελ. 1),
- β) δωροδοκία, όπως αυτή ορίζεται αντίστοιχα στο άρθρο 3 της πράξης του Συμβουλίου της 26ης Μαΐου 1997 (ΕΕ C 195 της 25.6.1997, σελ. 1) και στο άρθρο 3 παράγραφος 1 της κοινής δράσης 98/742/ΚΕΠΠΑ του Συμβουλίου (ΕΕ L 358 της 31.12.1998, σελ. 2),
- γ) απάτη, κατά την έννοια του άρθρου 1 της σύμβασης σχετικά με την προστασία των οικονομικών συμφερόντων των Ευρωπαϊκών Κοινοτήτων (ΕΕ C 316 της 27.11.1995, σελ. 48),
- δ) νομιμοποίηση εσόδων από παράνομες δραστηριότητες, όπως ορίζεται στο άρθρο 1 της οδηγίας 91/308/ΕΟΚ του Συμβουλίου, της 10ης Ιουνίου 1991, για την πρόληψη χρησιμοποίησης του χρηματοπιστωτικού συστήματος για τη νομιμοποίηση εσόδων από παράνομες δραστηριότητες (ΕΕ L 166 της 28.6.1991, σελ. 77 Οδηγίας, η οποία τροποποιήθηκε από την Οδηγία 2001/97/ΕΚ του Ευρωπαϊκού Κοινοβουλίου και του Συμβουλίου, ΕΕ L 344 της 28.12.2001, σελ. 76) η οποία ενσωματώθηκε με το ν. 2331/1995 (Α' 173) και τροποποιήθηκε με το ν. 3424/2005 (Α' 305),
- ε) κάποιο από τα αδικήματα της υπεξαίρεσης, της απάτης, της εκβίασης, της πλαστογραφίας, της ψευδορκίας, της δωροδοκίας και της δόλιας χρεωκοπίας.

Υπόχρεοι προσκόμισης Αποσπάσματος Ποινικού Μητρώου ή ισοδύναμου εγγράφου αρμόδιας διοικητικής ή δικαστικής αρχής της χώρας εγκατάστασής τους, είναι τα φυσικά πρόσωπα, οι διαχειριστές των προσωπικών εταιριών (Ο.Ε. και Ε.Ε.) και των εταιριών περιορισμένης ευθύνης (Ε.Π.Ε.), ο Πρόεδρος και Διευθύνων Σύμβουλος των Ανωνύμων Εταιριών (Α.Ε.), ο πρόεδρος του Διοικητικού Συμβουλίου του Συνεταιρισμού.

2. Πιστοποιητικό που εκδίδεται από αρμόδια κατά περίπτωση αρχή, από το οποίο να προκύπτει ότι κατά την ημερομηνία της ως άνω ειδοποίησης, είναι ενήμερος ως προς τις υποχρεώσεις του που αφορούν τις εισφορές κοινωνικής ασφάλισης (κύριας και επικουρικής) και ως προς τις φορολογικές υποχρεώσεις του.

3. Νομιμοποιητικά Έγγραφα:

- Βεβαίωση έναρξης εργασιών επιτηδευματία

4. Υπεύθυνη Δήλωση του Ν.1599/86, όπου να αναγράφεται ότι:

Α. ο προσφέρων, δεν τελεί υπό πτώχευση, ή διαδικασία εξυγίανσης ή ειδικής εκκαθάρισης και δεν τελεί υπό αναγκαστική διαχείριση από εκκαθαριστή ή από το δικαστήριο, δεν έχει υπαχθεί σε διαδικασία πτωχευτικού συμβιβασμού, δεν έχει αναστείλει τις επιχειρηματικές της δραστηριότητες και δεν βρίσκεται σε οποιαδήποτε ανάλογη κατάσταση προκύπτουσα από παρόμοια διαδικασία.

Β. αποδέχεται όλους τους όρους της παρούσας πρόσκλησης.

**Ο Αναπληρωτής Πρύτανης
Οικονομικού
Προγραμματισμού, Στρατηγικού
Σχεδιασμού και Ανάπτυξης
του Ιονίου Πανεπιστημίου**

Εσωτερική Διανομή:

- Πρύτανης
- Αναπληρωτές Πρύτανη
- Συντονιστής Υπηρεσιών Ι.Π.

Καθηγητής Θεόδωρος Παππάς



ΕΛΛΗΝΙΚΗ ΔΗΜΟΚΡΑΤΙΑ
ΙΟΝΙΟ ΠΑΝΕΠΙΣΤΗΜΙΟ
ΔΙΕΥΘΥΝΣΗ ΤΕΧΝΙΚΩΝ ΥΠΗΡΕΣΙΩΝ

ΠΑΡΑΡΤΗΜΑ Ι

**ΤΕΧΝΙΚΗ ΠΕΡΙΓΡΑΦΗ ΕΡΓΑΣΙΩΝ
ΤΕΧΝΙΚΕΣ ΠΡΟΔΙΑΓΡΑΦΕΣ
ΠΡΟΫΠΟΛΟΓΙΣΜΟΣ**

«ΜΕΤΑΤΟΠΙΣΗ ΠΕΡΙΦΡΑΞΗΣ ΟΙΚΟΠΕΔΟΥ Ι.Π. ΕΠΙ ΤΗΣ ΟΔΟΥ Ι. ΘΕΟΤΟΚΗ72»

ΤΕΧΝΙΚΗ ΠΕΡΙΓΡΑΦΗ ΤΩΝ ΕΡΓΑΣΙΩΝ

Η παρούσα τεχνική Έκθεση αφορά τις εργασίες που πρέπει να γίνουν για τη μετατόπιση της υπάρχουσας περίφραξης στην πλαϊνή, βορειοδυτική πλευρά (αδιέξοδη οδός) του οικοπέδου του Ιονίου Πανεπιστημίου επί της οδού Ι. Θεοτόκη, στο οποίο στεγάζονται η Κεντρική Βιβλιοθήκη, η Κεντρική Διοίκηση και τα Τμήματα Ιστορίας και Αρχαιολογίας- Βιβλιοθηκονομίας- Μουσειολογίας και τη μετατροπή του χώρου στάθμευσης.

Στο βορειοδυτικό όριο του οικοπέδου αναπτύσσεται χώρος πρασίνου, ο οποίος συνορεύει με χώρο στάθμευσης αυτοκινήτων υπαλλήλων του Ι.Π., ο οποίος είναι μέρος του οικοπέδου και ανήκει στην ιδιοκτησία του Πανεπιστημίου. Μεταξύ τους παρεμβάλλεται περίφραξη από μεταλλικό κιγκλίδωμα, ύψους 1,50μ. επί χαμηλού τοιχίου, ύψους περίπου 0,50μ. Λόγω του ότι έως σήμερα δεν κατέστη δυνατό ο χώρος αυτός να αξιοποιηθεί για τη στάθμευση των αυτοκινήτων, αντιθέτως λειτουργεί ως χώρος συγκέντρωσης και εστία σκουπιδιών και ακαθαρσιών, προτείνεται να περιφραχτεί και να ενοποιηθεί με τον συνορεύοντα χώρο πρασίνου, με την μετατόπιση της περίφραξης στο όριο του οικοπέδου και τη διαμόρφωσή του σε χώρο πρασίνου. Οι εργασίες που θα απαιτηθεί να γίνουν είναι:

- Καθαίρεση χαμηλού περβαζιού στο όριο οικοπέδου – πεζοδρομίου σε μήκος 5,00 μέτρων
- Εκσκαφή θεμελίου 0,40μ(πλάτος)Χ0,30μ(ύψος) σε μήκος 36,50μ.
- Κατασκευή οπλισμένου τοιχίου ανωδομής πλάτους 0,20μ και ύψους 0,60μ σε μήκος 36,50μ, με θεμελίωση 0,40μ(πλάτος)Χ0,20μ(ύψος) σύμφωνα με τη σχηματική τομή στο σκαρίφημα τοιχίου περίφραξης που ακολουθεί
- Προσεκτική αποξήλωση του υφιστάμενου μεταλλικού κιγκλιδώματος σε μήκος 41,20 μέτρων και προσαρμογή του επί του νέου τοιχίου, συνολικού μήκους περίπου 36,50 μέτρων
- Ανύψωση φρεατίων (6 τεμ.)
- Πλήρωση του χώρου με χώμα κατάλληλο για φύτευση (87,00 κ.μ. περίπου)
- Εγκατάσταση χλοοτάπητα με σπορά (επιφάνεια 145,04 τ.μ.)

Συνολικός προεκτιμώμενος προϋπολογισμός: 6.950,20 € (συμπ/νου Φ.Π.Α. 24%)

Συνημμένα:

- Τοπογραφικό Διάγραμμα/Διάγραμμα Κάλυψης
- Σχέδιο Κάτοψη - Όψη - Τομή

ΣΚΑΡΙΦΗΜΑ ΤΟΙΧΙΟΥ ΠΕΡΙΦΡΑΞΗΣ:

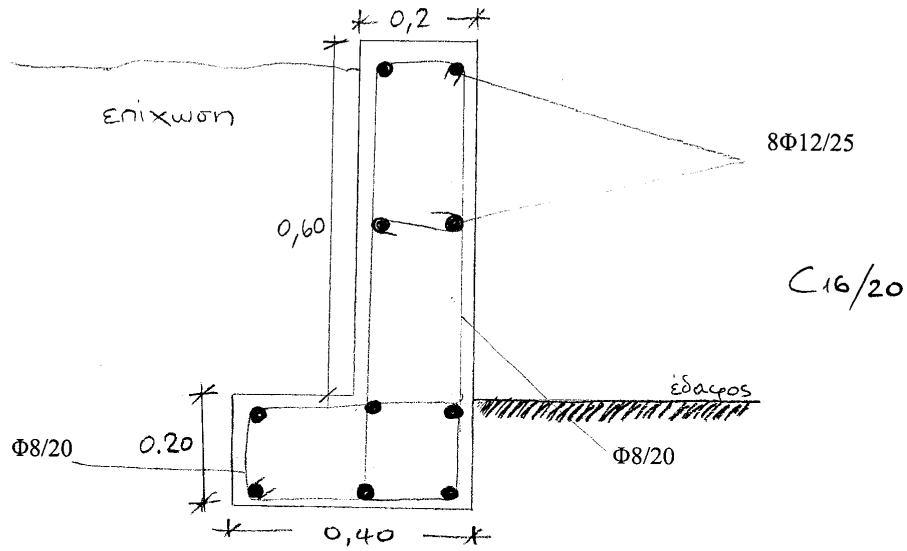

Μαρία Παπαβλασοπούλου
Πολιτικός Μηχανικός

ΠΡΟΫΠΟΛΟΓΙΣΜΟΣ ΕΡΓΑΣΙΩΝ

α/α	Εργασία	Μονάδα Μέτρησης	Ποσότητα	Δαπάνη
1.	Καθαίρεση χαμηλού περβαζιού στο όριο οικοπέδου – πεζοδρομίου σε μήκος 5,00 μ.	m3	0,20	40,00
2.	Εκσκαφή θεμελίου 0,40μ(πλάτος)X0,30μ(ύψος) σε μήκος 36,50 μ.	m3	4,38	120,00
3.	Κατασκευή ελαφρώς οπλισμένου τοιχίου, ανωδομής πλάτους 0,20μ και ύψους 0,60μ με θεμελίωση 0,40μ(πλάτος)X0,20μ(ύψος) σε μήκος 36,50μ (με τον ξυλότυπο) με σκυρόδεμα C16/20	m3	7,3	1.500,00
4.	Χαλύβδινοι οπλισμοί σκυροδέματος- Δομικά πλέγματα B500C (S500s)	kgf	438	450,00
5.	Προσεκτική αποξήλωση του υφιστάμενου μεταλλικού κιγκλιδώματος σε μήκος 41,20 μέτρων και προσαρμογή του επί του νέου τοιχίου, συνολικού μήκους περίπου 36,50 μέτρων	kgf	910,00	550,00
6.	Ανύψωση φρεατίων	Τεμ.	6	480,00
7.	Πλήρωση του χώρου με χώμα κατάλληλο για φύτευση	m3	87,00	1.310,00
8.	Εγκατάσταση χλοοτάπητα με σπορά (επιφάνεια 145,04 τ.μ.)	στρεμ.	0,145	300,00

Άθροισμα εργασιών	4.750,00
Ε.Ο. 18 %	5.605,00
Φ.Π.Α. 24%	1.345,20
Τελικό κόστος	6.950,20

Η Συντάξασα

Αικατερίνη Παπακωνσταντίνου
Αρχιτέκτων Μηχανικός

ΟΙΚΟΝΟΜΙΚΗ ΠΡΟΣΦΟΡΑ

Ημερομηνία,

Προς: **ΙΟΝΙΟ ΠΑΝΕΠΙΣΤΗΜΙΟ**

Στοιχεία του υποψήφιου αναδόχου:

Επωνυμία:.....

Α.Φ.Μ. / Δ.Ο.Υ.:.....

Διεύθυνση:.....

Αριθμό τηλεφώνου:.....

e-mail:.....

Για το έργο:

«ΜΕΤΑΤΟΠΙΣΗ ΠΕΡΙΦΡΑΞΗΣ ΟΙΚΟΠΕΔΟΥ Ι.Π. ΕΠΙ ΤΗΣ ΟΔΟΥ Ι. ΘΕΟΤΟΚΗ72»

Μετά από αυτοψία στο τόπο εκτέλεσης των εργασιών όπως αυτές περιγράφονται στην υπ' αριθμ. πρωτ.: ΔΤΥ/711/φ.39-17/26-2-2018 Προκήρυξη Συνοπτικού Διαγωνισμού προσφέρω για τα:

ΟΙΚΟΔΟΜΙΚΑ

το ποσό των (αριθμητικώς)€(μη συμπεριλ. ΦΠΑ 24%)

(ολογράφως).....

.....

**Ο Προσφέρων
(σφραγίδα-υπογραφή)**